

與古齋琴譜

與古齋琴譜卷三目錄

學琴備要

學琴要務總說

琴體統稱

并圖

琴面諸名

并圖

琴底諸名

并圖

琴前後名

并圖

琴腹諸名

并圖

辨古斷紋琴真贋

辨弦優劣

製琴弦法 并圖

緊定弦性 并圖

撥別 并圖

絨剉穿軫法 并圖

結蠅頭法 并圖

安弦法 并安絃手法圖
安絃正背面圖

安弦次第

囊護 并圖

掛鉤 并圖

行篋 并圖

藏樹 并圖

拂蓋 并圖

行坐案机 并圖

橫琴設薦 并圖

坐位身首頸肩手臂肘腕足膝各規 并圖

下指

堅護指甲漆

調和弦法

曲譜字解

按譜鼓曲奧義

念工尺法

按彈看譜架

并圖

考存琴譜

附譜目曲操名

製琴曲要略

與古齋琴譜卷三

兄秋齋先生講授

浦城祝鳳喈桐君

學琴要務摠說

琴爲雅樂古君子無故不徹皆能精通其奧妙者也迨唐宋間好尚新聲盛傳燕樂此調不彈已久今之鼓琴旣乏名師相承又無善本可考世俗授受但識按彈僞爲能事其于琴中名義全體等用尚未深知安得精通其奧妙哉茲輯凡有關於琴者周詳畢備以爲學習知所先務則庶乎其近道矣

琴體統稱

琴面圓而覆者為上琴底窪而仰者為下琴首俯而廣者為前琴尾殺而狹者為後其兩邊則斜而直者為左右矣

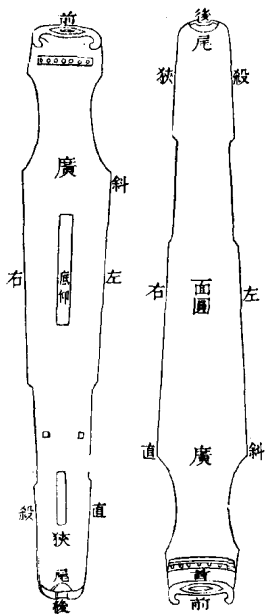

琴面諸名

琴首爲額、額次微高爲承露、有七孔曰絃眼、以出絨剝者、連接承露而高起者爲岳山、又名臨岳、岳內八九分爲起項、項中爲頸、由頸舒濶者爲肩、而漸狹至腰、腰中則收束之、腰末又稍寬爲起尾、尾盡兩邊有稜角、故曰冠角、因蔡中郎得髮餘桐製琴、又名焦尾、琴面中至盡尾而微高者爲龍齶、琴面之左有十三枝圓者爲徽、又曰暉、其序自近岳爲第一、以次近尾爲第十三也、岳齶上架絃七、其序自近暉爲第一、以次近身爲第七也。

琴底諸名

通體如面式形似仰瓦在額下者曰噤在承露臨岳界下者曰軫池池孔七如弦眼直透承露肩下底中有長方孔謂之龍池居四七暉界腰中近邊有小方孔二以安兩雁足居九十暉界尾前底中有次長方孔謂之鳳沼居十暉十三暉界尾盡如齶而半納者謂之齶托

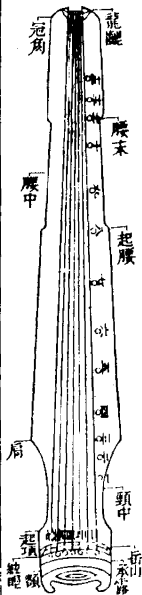

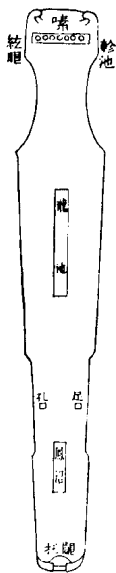

琴前後名

額前邊向形如覆舟又似偃月中含若舌口開微露者曰唇舌兩傍垂懸二足爲鳧掌又曰護軫尾後邊向上聳而下削中凹而上寬下狹者爲含絃之所



琴腹諸名

岳外際絃眼相通，離岳界八九分，卽爲起空。左右各留邊
斲木池，沼兩處，比空稍高者，謂之納音。安雁足處，亦須留
木外半月而內孔方，是爲足池。尾盡之中，及兩傍所留之
木中，爲承音。傍爲尾實。腹中設天地二柱，天圓而地方。天
柱在三四暉之中，地柱在八九暉之中。

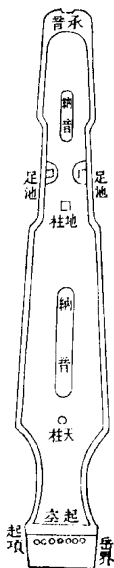

辨古斷紋琴眞贋

琴歷年久遠灰漆性氣化盡則起斷紋然有三種初歷七八十年者始起牛毛形其紋細而橫迨至百餘年者則起蛇蚶形紋粗而橫雜又久至二三百年者成爲冰裂五六角形縱橫駁雜故名梅花斷牛毛蛇蚶斷者不乏常有冰裂梅花斷者偶見一二凡斷紋非琴所必需但知其歷年之久而已然于聲音之絕妙不在是而在材質之美者又以歷年久爲勝若材質不美製工庸劣雖梅花斷紋亦不足以供撫弄好古之人惟以斷紋爲貴圖觀虛設而已可

也善彈之士則以音妙爲佳不必其紋之斷也斷紋古琴亦須初製時灰漆精良則不致於起壳剝落間有之處尚可補修猶供撫弄倘初製灰漆不佳亦不必歷至數十年或一二十載而起斷紋者有之但每多剝落蓋由於灰漆不佳或非漆灰而用猪血調灰者久則不能粘貼於琴木之上而致易於起壳剝落耳不堪指按何能撫弄此則不以斷紋爲美須將舊灰概行削去再用新漆灰髹好豈得以漆卻斷紋爲嫌乎古琴歷久而自成斷紋者以手抹之原無鋒稜窒碍之病若假製者乃以新漆灰之琴待太

雪時積雪長匣內如琴長大而寬舒之厚四五寸另製長爐如琴大

數寸置炭煉紅將琴架於爐上不遠不近烤之遠則不熟近則過焦

俟極熱速入雪中蓋漆灰經烤極熱驟入冷雪之中頃刻

裂成斷紋冷復烤熱再入雪中如是數次則琴周體皆成

斷紋惟其灰漆性氣未化視之如新抹之碍手有鋒稜者真廣

之辨卽此衡鑒

辨絃優劣

絃之工者視其一二三四絃皮外所纏一層之緯須扁而緊結貼實相粘如一生成自頭至尾一勻圓整而無粗細

接續疙瘡痕迹其五六七絃亦以緊結如貫珠然均須膠水明亮透澈爲佳若外纏一層之緯圓而寬鬆必致皮膚相離纏之若不勻整必致節大節小緯若有斷接必致疙瘡此則製工之劣者也絃製出於江蘇州杭州杭省爲最嘉慶道光初年閒有沈氏名軼先者製極精工太古中清加重三種中清尤佳其絃皆黯黑色緊結圓整明亮可憐惜其子不承業今失傳矣近惟紹興魯氏一家與沈氏同學於李世英之門沈氏有出藍之譽而魯氏不及焉李氏自北宋造弦擅名傳至數百餘年今其子孫竟無相繼琴爲

古調世好者鮮其絃歲售不多故業習少而傳不精矣

製琴絃法

絃以柘蠶絲爲上桑蠶絲次之原蠶也

二種

絲又次之柘清

而桑柔也絃之巨細自一以次其七以綸數之多寡定之其一二三四絃乃于成絃後外再加纏緯製法有中清太古加重三等中清爲適宜皆于成絃後用料膠煮之

配絃綸法凡蠶吐一絲成繭每綸聚十二絲過多則太粗不及則太細一絃百零八綸二絃九十六綸三絃八十一綸四絃七十二綸五絃六十四綸六絃五十四綸七絃四

十八綸此中清也太古每絃加二成加重每絃加五成中
清每副約重三錢五分太古每副重四錢二分加重每副
重五錢二分

撻合絃法先取配定絃綸長八丈勻分三股或四股每綸
用墜腳重四錢左旋撻極緊右轉合成絃約計長六丈可
截爲十縑絃

煮絃法以撻成之絃捲于六寸長小竹管上用新砂盆平
底者新鐵盆亦可高八寸徑四寸可容捲絃管八箇放盆內用

料膠水浸沒絃管上二分許太深則絃軟太淺則絃硬以

文武火煮之候料麥熟爛卽止煮太生則絃聲不勝木聲不久便無聲煮太熟則絃聲不清亮而易斷臨煮須試中其度明瑩勻透爲佳取入冷水略漂去絃外膠漿急取出以絃兩頭拉緊晒乾

料膠用明亮魚膠五兩

先煮化
濾淨

小麥一勻

揀洗
淨

明瑩白蠟

五錢白芨五錢

切

桑白皮一兩

刮洗
剉片

天門冬十箇

切

用長

流水共入砂盆內熬好此料可煮絃十副凡用舊之絃以此膠水浸透晒乾其音如新或用桑葉搗汁浸舊絃亦可其色碧耳

纏絃法先以六綸之絲爲緯

橫爲緯直爲經

極長爲宜亦捲于小

竹管上同絃煮好另製棗木車床堅重爲妙將捲緯管活

裝在車牀可旋再取絃長一丈二尺兩頭拉緊一橫平直

繫之

或繫于左右楹柱

以車牀穿掛絃上將緯頭穿入絃股然後

兩手搖絃令車牀自翻旋轉因而管上之緯隨旋退出挨

次纏于絃身但緯在車牀其管雖活裝其筍

管兩頭爲筍

宜緊

濫令緯難退出則纏能貼實又于車牀上用鐵圓樑二以

緯夾縫內

兩樑縫內

令緯扁勿圓全在此得法則渾一無迹緯

斷將絃鬆用針引入絃股內須無接疤再續纏上此絃各

頭離一尺餘起畢纏之中翦爲二甚優三四六七之絃彈按多且細而易斷其纏與長宜勝于一二五之絃一尺餘以備斷時尚敷再用初學琴者彈按指甲用力傷絃練用適勁則避煞聲而絃可用久矣

車牀用堅重之木刻而獨成如式兩頭昂起而中凹兩昂頭中鑽眼各一可容穿絃兩眼下一橫圓鐵樑二竝平而中離窄縫以夾緯扁令不圓也樑各頭下中開小孔如捲緯管大以孔爲雌筍以管爲雄筍便活裝上可旋而宜緊澁也牀木倘輕於其底處嵌鉛鐵鎮之令搖旋得力爲要

專牀樹絃式

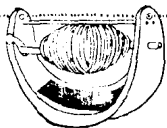

此頭繫緊

此頭繫緊



捲緯管



重牀式

二株並

鎖鉛

緊定絃性

新安琴絃易於退鬆每彈一曲未終而音調已失先將絃性緊定然後安之于琴則彈無易音之病。漆用硬木製長五尺厚一寸濶二寸半正背兩面平直兩頭方正其一頭離三四分開孔透面背長四寸濶一寸五分左右兩側面開七圓眼相通左三右四稍大左四右三稍小以便安軫其一頭離四五分鑽小孔七透面背以便安到于面四背三各相間一面背上下皆設齮以便架絃將七絃均結繩頭一二三四絃穿入面到內五六七絃穿入背到內扯緊

絃尾均穿入軫眼將軫轉絃則絃漸緊一日軫轉三五次
三五日後取用則弦性定矣

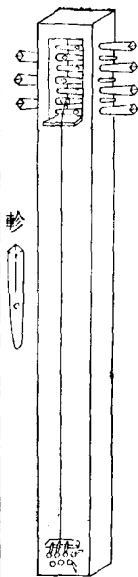

撥頭

到用綉花絨線色宜淡綠香黃爲雅紅紫則俗長以三尺
四五寸爲率約重三錢勻爲七束每束兩端以一端令一
人對立在左捏住其一端自捏右手大食兩指將線頭向

內左旋漸漸攪緊緊後將線對中折轉以兩端併齊捏住任其兩股自旋合成如繩再於兩端併齊處另用線紮之使勿退鬆或打一結亦可



絨剗穿軫法

將攪成絨剗以其中折一頭由軫底孔穿入於軫腰孔透出將剗作交股如  式左在上右在下套於軫頸再將剗頭由軫頸孔穿入於軫頂孔透出然後頭尾抽緊就是

一法軫不用腰孔以剗頭由底孔穿入於頸孔透出仍作交股如前復由頸孔穿入於頂孔透出亦以頭尾抽緊又

法以剗頭由底孔穿入於頸孔透出將剗分一單股

剗原兩股

合成者茲用其一股是也繞於軫頸再以雙股撻轉成繩仍由頸孔穿

入於頂孔穿出亦頭尾抽緊此則免一腰孔軫更牢固又有軫不用頸腰兩孔祇一頂孔直透底孔者以剗頭由底孔穿入直上頂孔透出將剗尾靠底孔作一結以碍之令其剗不過於岳面此則軫無頸腰兩孔尤其牢固而更捷便者也凡剗穿軫將剗之中折一頭穿出軫頂孔者其長

較定總以白軫池透出承露至岳面內際毋過不及爲度
 法用五寸長銅針一枝大如絃眼一頭曲轉一頭微鈎將
 針由承露絃眼透下軫池鈎住剉頭扯上再以細繩繫剉
 頭拉過岳內際較其長短適宜以剉出軫項爲收縱用針
 鈎剉繫繩者乃使剉入絃眼以繩可令上下爲便捷矣



結蠅頭法

七絃均宜結蠅頭以入絨剝安絃令不脫也。法以絃頭折轉三分作兩折轉令絃頭居中朝上其初折在下轉右二折在上轉左。故絃頭居中而朝上也。以左手大食兩指捏住右手將絃向外作交股圈套於兩折轉之中抽緊。優結如蠅頭矣。式以左右若兩眼正面之中如直鼻其背面必得交股之形則穿入於剝扯緊而抵平貼於岳矣。竅在作圈套上抽緊撥轉之際而成式也。須以整小爲妙。圖繪大體示易曉耳。

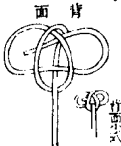
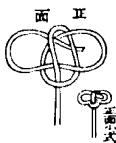

安絃法

以絃順序穿入到內扯緊蠅頭令正面向上背面向下有
 者為面交到以至岳面內邊為度過則安絃音啞而不亮
 服者為背交到以至岳面內邊為度過則安絃音啞而不亮
 不及則音烈而不潤矣法以琴豎杌中尾朝上首向下用
 布墊首不滑將絃掛上龍龕口排勻位次拉過至雁足界
 以絃尾繞於右手小指出名指外入中指內大食兩指捏

緊其絃

兩指捏緊則絃不縮指

用勁拉下再以左手大倉兩指向琴

面將絃捏緊漸漸推至齟邊以助絃過琴背使右手易於拉緊有用鶯翎管墊齟者免其齟口鋒稜損絃又免絃不傷齟且滑易拉一舉三善較絃以左手名指按位大指撥響試音既定再以左手用力攀壓琴尾右手將絃緊拴於雁足勿令退鬆此法雖以小指繞絃其用力全在大倉中三指捏緊之勁故小指不疼有用布帕繞絃如泐安之此初學不知用勁避疼而然每絃初纏雁足必緊靠琴底毋稍離縫使纏畢時將絃尾插入拉下貼緊毋庸縮結

攀壓琴尾

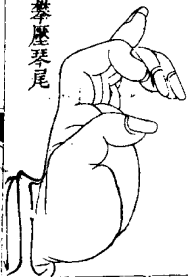

按撥試音



功絃過顛

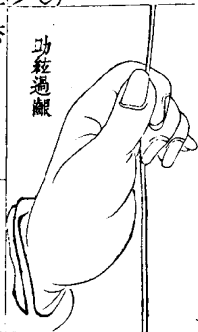

繞指拉絃

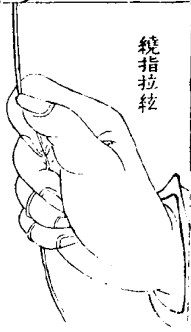

安絃正圖

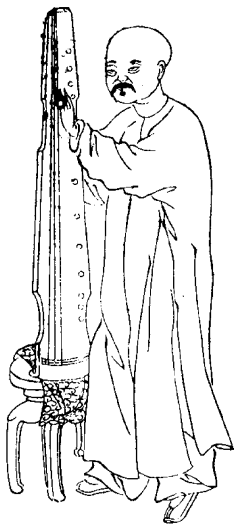

安絃背面圖



安絃次第

初安五絃以不鬆不緊爲度

鬆則安至弟一絃太慢無聲緊則安至弟七絃太急而斷

再安六絃如法按撥

左手名指按位大指撥其散按兩絃是也

先按五絃

十二暉次撥六絃散聲及五絃按音兩相應爲準如音在

五絃十二暉上相應則六絃散聲緊宜鬆在十二暉下相

應則六絃散聲鬆宜緊矣次安七絃其鬆緊以與五絃十

暉相應爲準此五六七絃逐一拵於右邊雁足然後安一

絃按其八暉與五絃散聲相應爲準如按應在暉上則散

絃緊而按絃鬆宜緊按絃應在暉下則散絃鬆而按絃緊

宜鬆按絃次安二絃按二絃九暉與五絃散聲相應次安
三絃按三絃十一暉與五絃散聲相應次安四絃按四絃
十三暉與五絃散聲相應或按四絃上暉與六絃散聲相應皆以逐次所
安之絃之鬆緊爲收縱已經安定之絃之音位爲主範此
一·二·三·四絃逐一拴於左邊雁足所謂相應者乃一按一
敲兩絃同聲而成仙翁二字是也先安五絃而不先安一
絃者恐一絃安緊及安至七絃必急而斷矣淮南子曰大
絃卽一絃緊也則小絃卽七絃絕斷也卽此意耳

囊護

與古齋琴譜

卷三

安絃次第囊護

十五

琴須用囊護以避風日雨雪以免塵垢囊用文錦爲美香
黃月白縐綢次之細印布又次之裁製照面底體式而幅
宜稍寬蓋面篷而底平也否則不能熨貼裏用月白縐布
均可中鋪薄棉鳳沼處照式開孔便於懸掛龍池處亦然
便於手攜囊自琴尾套至琴首其面底二幅須一幅宜長
於琴尺許則可包過或由面包過底或由底包過面安二帶以束之護之
製亦如式惟池沼兩處不開孔原避雨雪也以油綢或油
布爲之備雨雪時行用須面底兩幅竝長於琴尺許任從
包過面底亦用帶束使溼不透入爲妙

囊



單幅包
過長者

護



雙幅包過長者

掛鉤

不宜懸掛不可日久橫置恐致折腰之病掛處忌風日潮

溼之所宜木柱木壁櫺格等處鈎製或銅或鐵鈎頭須圓扁長五六分鈎身長一寸五分濶四分厚一分餘鈎尾長半寸餘尖銳如鼠尾另用硬木片長五寸厚四分濶五分中鑽一眼以鈎尾插入轉腳釘平木片兩端各鑽一眼用寸長小泡釘平釘去於柱壁上以僂於起移別處掛之鈎頭週身宜用綢布紮之以免損傷鳳沼又法以竹片長寸半厚二分中濶三分鑽一小孔兩頭削圓用繩兩股長六七寸一頭繫孔內一頭以小泡釘釘掛柱壁上將竹片直入鳳沼內而橫擔琴此尤穩僂

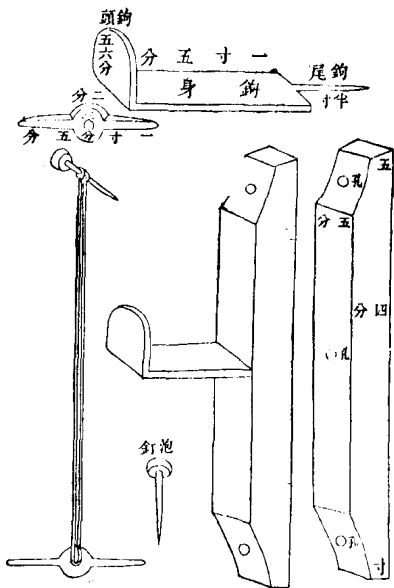

行篋

遠行琴隨宜篋裝以避損。篋製長四尺餘，高八寸，濶七寸。前側面用平插蓋，防水入。內分爲上下兩層，每層用隔板一片，照琴軫足、鳧掌處開孔，安琴平貼不動。其一隔板設篋內，離底二寸許。底面上先設橫檔二，而勻三格，抵架隔板。裝琴一張，三格處作抽屜，可藏琴具。如絃軫、鈎、槌、剪類。其一隔

設篋內之半，先於左右後三側邊釘檔以架之。又裝琴

一張，篋與蓋內外以柿油糊貼棉紙，乾後用熟桐油刷之。

使不透雨爲要。

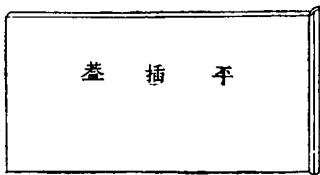
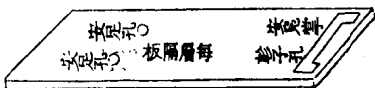
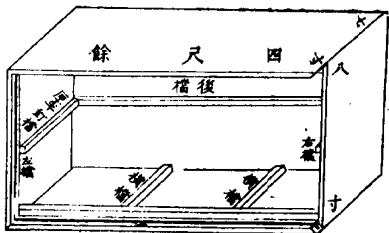

藏櫥

收藏多琴須置櫥內製用杉桐均可身高五尺架高一尺
闊三尺深一尺六寸櫥內分爲三直兩格隔板每厚一寸
闊一尺五寸每格上下各設檔二中離空如隔板厚令隔
板活裝可出入而便取藏每隔板二面及櫥內兩邊板各
設鈎二以掛琴共可藏琴十二張矣

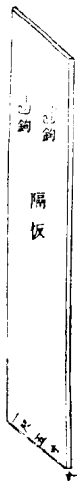

五ノ一ノ尺寸正ニ在リ
三ノ二ノ尺寸正ニ在リ

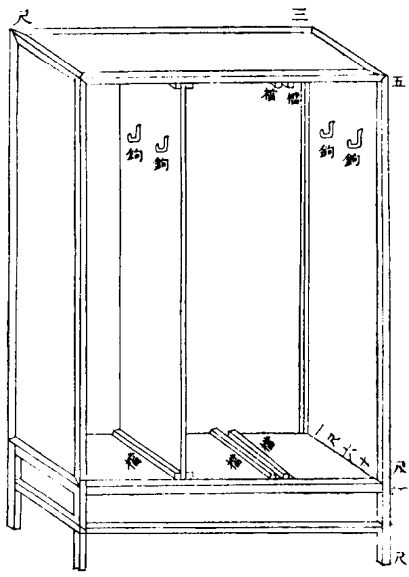

拂蓋

常彈琴設案閒或塵落琴面或彈指甲中亦有垢落於四
暉上岳山內而皆在絃下者宜拂刷之製用竹二片合之
爲柄長三四寸濶二寸一頭剗開選長猪鬃狂猪洗淨以
夾于其內露長二寸餘須調麪漆膠之或以紫檀製爲雅
柄將鬃嵌入膠好亦妙有用綢布手巾入絃下指拭琴面
尤其捷便常彈琴者或晝夜琴橫案上須用蓋之製綢夾
裏長于琴數寸撫時置琴下爲墊息時蓋琴面可避鼠
之汚

蓋

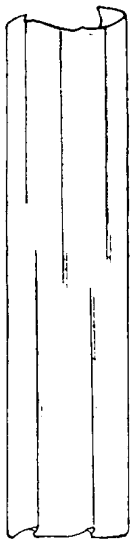

拂

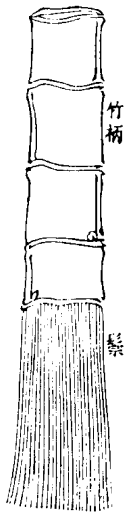

竹柄

鬚

行坐案机

琴案忌高机忌低案有二式一便移行一置齋中俱高二

尺一二寸長四尺二寸闊一二尺行案面製爲四匡各厚

寸中空隔一檔闊厚寸許分左右空左空三尺三寸右空五寸檔下兩頭各

豎短柱長五寸方寸許橫以托板另製匣嵌左以匱又製句股式

橫架二各於三角豎柱爲足四方寸半分設左右以安案面

統如度高案面匡厚及架共高一尺一二寸左架上節亦設托板一與檔

下者平竝托其匣卽成案矣置齋案製式相同惟案面倍

闊可橫二琴對彈毋庸活裝各繪分合圖式如左

行設案分繪圖式

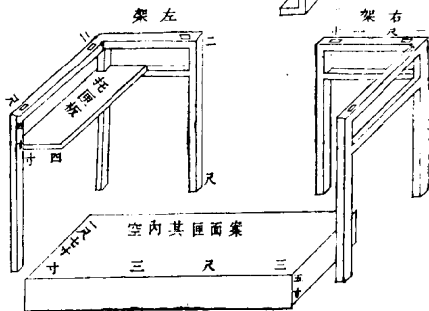
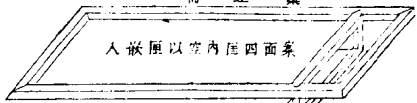
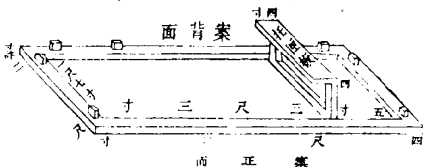

式匡而案裝架右左

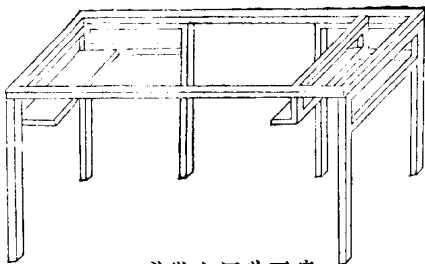

式備全匣裝面案

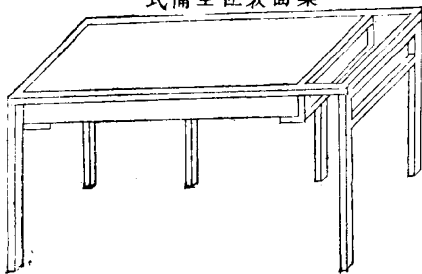

一
二
三
四
五
六
七
八
九
十
十一
十二
十三
十四
十五
十六
十七
十八
十九
二十

三

坐設案全圖式

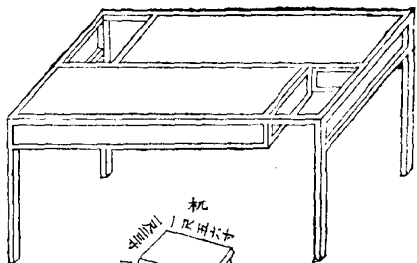

橫琴設薦

琴橫案上首在右尾在左。鳧掌與軫落案面下。雁足置案面上。此爲特製琴案而然也。若尋常几案橫琴則以軫離案右約三四指寬。便於軫絃不置案中。宜近案邊。便于下指薦製一對不拘布綢用軟皮尤妙。長五寸濶二寸。表裏如一。內實以細砂厚薄得宜。周密縫之。使砂不洩。一墊于琴底頸間。一墊于兩雁足處。令其平穩不動。琴不用薦則彈案着力時必推勁。薦以水微潤則更粘貼案面。尤其安穩不移矣。

常案圖式

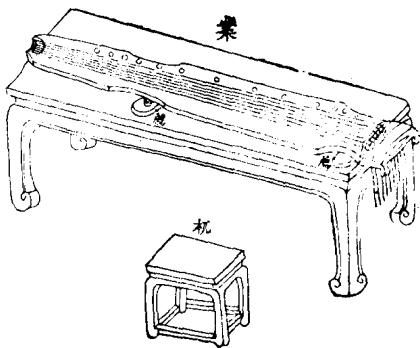

坐位身首頸肩手臂肘腕足膝各規

坐机宜高，琴案宜低，身宜離案半尺，心對五暉之間，首正，勿垂頸，直勿偏，肩平勿聳，背豎勿鞠，兩膝齊，開足，跟相向，如八字然，切忌箕踞，亦如射法，志正體直，但射乃立體，此則坐體切勿因是而如木偶，至左右兩肘臂爲按彈運動之樞機，週身氣力藉以貫通，勇撫琴者，但知用力在指，然不知先由於肘臂也，要在使臂離開兩脅，兩肘舒展如鳥舒翼，若環哀然，兩腕宜懸，勿倚於琴，則按之上下彈之出入均得靈活，而無滯澁之病矣。

與古齋琴譜

卷三

坐位身首手足各規

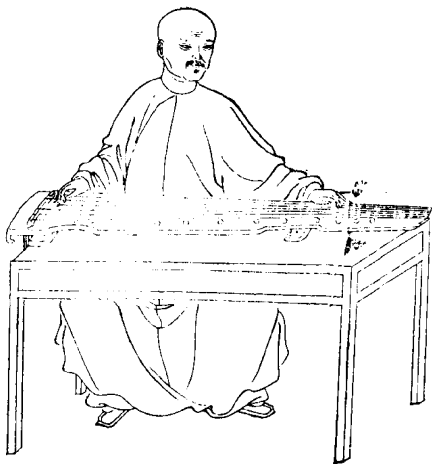

下指

下指全在按彈兩手指取勢如澆而得自然初學一一照依各指澆詳指澆圖說篇取勢習練純熟先空去其病忌恐其習慣成性久則難以更改必須時時自省或與同學彼此相規尤易進益久則自臻妙境也

一忌大指按絃以食指捏于大指作圈幫貼用力

一忌名指按絃末節凹下不能凸出謂之折指

一忌名指按絃以中指壓于名指上幫貼用力

一忌大指按絃純用甲立甲肉相干而不避激烈聲

一忌會指彈絃大指捏緊而不活動

一忌左右手各指不知取勢左手各指或粘連伏于絃
上右手各指或擎拳靠在岳邊

一忌左右兩腕倚靠琴面而不懸空

一忌兩手小指屈曲而不伸直

堅護指甲法

人手指甲有剛柔不同剛者彈按有勁柔則軟弱易斷法
以生薑白芨等分切片水熬濃醮指甲上久漸堅硬有力
或用川椒同指甲末水煎醮之或以蠶蠶燒烟薰之均可

令指甲堅厚有用鷺翎管翦小片以魚膠粘貼左手大指甲邊使彈不傷瘡名曰護指

調和絃法

左右兩手悉照指法左手名指按五絃十暉右手先挑七絃散聲後勾五絃按音相應以得仙翁二字若應在十暉以下則五絃音高而七絃音低應在十暉以上則五絃音低而七絃音高或緊慢五絃或緊慢七絃必使與十暉位相應同聲即仙翁二字爲準此初調絃原無主定可以隨意緊慢若既經定準此絃則以爲之主其應緊應慢惟將未定

之絃緊之慢之其已定準之絃不可妄爲緊慢也次則左

手大指按四絃九暉右手挑七絃散聲勾四絃按音相應

同聲如應在九暉上下只可將四絃緊慢未定之絃若改動七

絃已定之絃則與五絃已定之絃不相應矣五七四絃已準次則左

手名指按四絃十暉右手挑六絃散聲勾四絃按音相應

同聲如應在十暉上下惟將六絃緊慢不可改動四絃恐

與七絃不相應矣五七四六絃已準則如前法按三絃十

暉八分與五絃散聲相應按二絃十暉與四絃散聲相應

按一絃十暉與三絃散聲相應惟按一絃用中指餘絃皆

用名指其右手則挑散勾按而成仙翁者也此爲小閒

中隔

一絃調泐再用左手大指按四絃九暉右手挑七絃散聲與

勾四絃按音相應次則按三絃九暉與六絃散聲相應又

按二絃九暉與五絃散聲相應又按一絃九暉與四絃散

聲相應皆用大指按之其右手亦挑散勾按而成仙翁者

也此爲大閒調泐

中隔兩絃

再則復托七絃與勾二絃托六絃

與勾一絃兩俱散聲而成仙翁或各一按一散或各俱按

亦成仙翁其按皆在七暉者也按一絃用中指按二絃用

名指按六七兩絃則用大指皆取其便于運用者也小大

兩閉調法既准，又當以泛音調之，亦有小大閉之法，如左

手大指浮

浮於絃上

按七絃九暉，名指浮按五絃十暉，右手挑

七勾五兩絃，而應仙翁，次則如法，而施於六四兩絃，五三

兩絃，四二兩絃，三一兩絃，皆應仙翁，惟五三兩絃於九十

暉

五絃九暉，三絃十暉不應，而應在於十暉

五絃十一暉

三絃成仙翁，又

于七暉

五絃八暉，三絃

相應仙翁者，此宮

三絃角

五絃

爲宮兩絃之

所以明調而出于天然，蓋如此，此則泛音小閉調法，又如

左手名指浮按七絃十暉，食指浮按四絃九暉，右手挑七

勾四兩絃，而應仙翁，次亦如法，施于六三兩絃，五二兩絃

四一兩絃皆應仙翁此則泛音大閒調法是以調絃之法
有三曰按曰泛曰散惟散調頗難必目聰老練方熟其音
豈初學所易效乎故必先於按泛兩調法使其目聰純熟
毫無差錯久則自能散調凡鼓琴未經動操先宜調絃古
人云不學操縵不能安絃蓋謂此也凡是初學必先習練
調絃之法然後學彈琴曲則取音自然諧叶若調絃不叶
徒彈成曲自矜能琴則其取音亦可概見善鼓琴者于其
調絃而知焉爾

曲譜字解

琴曲之音譜以彈按絃位各法字母合成一字寫於逐行
正中乃於一字之上中下左右排列各法以明其用者也
如右手彈絃凡廿六弗等寫於字上之中木戶勺鳥等寫
於字中之中し毛等寫於字下之中如左手按絃凡太入
中夕足等指寫於字上之左某徽幾分茲并載幾厘寫於字上
之右卜九等寫於字中之上惟之寫於字中下之左凡第
幾絃寫於勺鳥之內或木內之下至於才豆立上下等
則不寫列逐行正中註于正字下左右兩行假如譜寫籥
立上七者乃先用左手大指於七絃由九徽之下斜按也

至九徽止，右手中指即彈入。

也。其絃也。

得音後，又左手

大指仍於七絃，須由九徽之上斜按。

也。至九徽止，右手中

指即彈出。

也。其絃也。

得音先後兩按，兩彈，其得兩

音，乘第二音餘韻未歇，左大指尚按在九徽。

不可鬆指，離按不實，速

上少許，急下九徽，止得一音。

立也。上下速急而按著，實則有音，否則不響矣。仍以

左手大指著實按上七徽九分二厘位，又得一音。

上七也。再

用左手大指於此位，左右往來搖動，得音如吟哦然。

也。餘

仿推然，此一正字，并其下註五字，所用其按彈絃位各法

甚繁，所寫其文則簡而音該，洵爲創造至妙之法，宜其流

傳奉爲圭臬也。知此曲譜字法，按照鼓之，不必常從師授。凡曲皆可自得。至于節奏熟習自然而成，毋求欲速，則不達矣。另詳按譜鼓曲篇。

按譜鼓曲奧義

琴曲音節，疎淡平靜，不類凡樂。絲聲易于說，旨非熟聆，日久心領神會者，何能知其旨趣。豈初學所易得其音節乎。琴曲之音節，惟譜載而傳，從指下取得。古來指法字母，作簡筆省文，各譜大要相同，而少有異義。故必先明其譜中字母取音各法，然後按奏其曲，操庶得如其音節也。若奏

此譜之曲而用彼譜字母取音則於其異義用法不同者勢必音節相悖而不合務須各從其用也字母既熟于胸音節卽出于指然而初學未易遽得先從師傅指授數曲留神習聽久則漸能領會再按照譜曲逐字鼓之連成句讀湊集片段漸可以完其曲矣但當按譜鼓時心手耳目四者竝用心先主靜目視分明手按準位耳聽宜聰一齊相需不可缺一每句取音字字要各分清如綽則爲綽注則爲注吟則爲吟揉則爲揉逗撞上下一切皆然不可彼此牽混忽略過去惟其音節頗難協洽時日用工彈至純

熟一旦豁然而致所謂丹成于九轉也切勿因一時未得
其音節或畏難而半途中止或欲速而妄爲增減至成靡
曼之聲且自詡得其意殊失希音之旨夫琴曲有同音三
兩聲而一氣連者有分一兩聲而或續上或貫下者有二
三等聲而至再作二作者要不外于聯斷疾徐踢宕收縱
一曲始終必得其綱起承轉合四者以成之予操縵卅年
深究其音節妙在于呼吸氣息閒不容毫髮之相閒有于
一氣中得之有于半息中得之有留一二氣息中得之各
隨其曲之悠揚自得天籟之中節於是有頭板出音之際
卽得一拍

腰板

出音之後甫得一拍

底板

出音將息時得一拍

餘板

音息之後再留一二拍

之分

必

須依永

即音韻也和聲

如其音韻而歌和也

而後能合其節也

節板拍也

凡同

此一曲各譜取音合節彼此有不同者宜集而証之其繁
簡醇疵在能審辨濃艷悅耳世人多喜淡泊甯心知者自
得子於按奏瀟湘搔首水仙等曲初覺索然漸若平庸久
乃心得趣味無窮凡類此者可概知也子每按奏曲先審
其用何調有轉絃不轉絃換調者當審其散按絃暉之位則知爲何調矣便知某絃之各
暉位屬何工尺逐字寫明按照鼓之依永吟採逗擗等音即其腔韻是也
歌之因是而得其抑揚長短之音韻竝得呼吸氣息之自

然而無不中節時習熟歌趣味生焉迨乎精通奧妙從欲
適宜匪獨心手相應境至絃指相忘聲暉相化縹縹渺渺
不啻登仙然也

念工尺法

宮商角徵羽變宮變徵七音卽上尺工六五乙凡七字嘗
爲歌曲膾炙人口聽之易入耳也每字之音均有陰陽清
濁之分因其音之連貫各別故於念之之際各有所宜之
音皆出於天籟之自然者反是則不能順口而碍難相協
矣如一上字念尚去聲濁陽或念相下平聲清陽或念賞上聲濁陽如

尺字念且

上平聲濁陽

或念淒

清陰上平聲

或念淒之去聲

濁陽如一工

字念公

上平聲濁陽

或念共

去聲濁陽

或念拱

上平聲濁陽

如一六字念雷

下平聲濁陽

同合字念侯

下平聲濁陽

或念候

去聲濁陽

如一五字念鳥

上平聲清陰

同四字念絲字

上平聲清陰

或念是

上平聲濁陽

如一乙字念

異去聲濁陽

或念依

上平聲清陰

如一凡字念帆

下平聲濁陽

或念飯

去聲

濁陽其各音之三五字連者必閉以陰陽清濁之聲念之始

得順口相協適耳可聽琴曲之音亦必如歌曲者念熟工

尺緩急合節

古樂譜云木以節之即今之板也

自得抑揚悠然之趣勝

於指上用工有事半功倍之益此其秘捷之訣也

按彈看譜架

琴曲以譜傳音由按彈出其絃之徽位指法細煩因減集
成字而該之作爲琴曲之譜然雖有字而無義非可誦熟
惟子秋齋兄能先閱記一段而後悉照其絃之徽位鼓出
其音節此亦有夙慧而然不能強者也凡按譜鼓曲以譜
平置琴前案上俯瞰而甚費目力見有臨字帖架製工巧
復收之似書鎮展之如鏡臺以帖豎置之對面復平視製
法以片木爲中柱長七寸濶八分厚二分兩頭各離五分
中間長方孔濶五分孔內另以木兩片均如其長濶各頭

一厚一薄者兩相疊合共嵌孔內而平又於此內兩片其厚頭之一在上一在下者由中柱左右側面各鑽孔各用銅銷作筭令皆可開闔其下一片平面上作數坎如級令上一片薄頭可撐住而成俯仰高低之勢又另用窄木片四均厚一分長如中柱濶半之分各頭離二分中鑽眼每二片以銅釘連而活動再於中柱濶面上下兩頭之左右各離二分鑽眼更以四面八分濶見方木二長於中柱二分各頭中分割十字爲四小方形每角一小方也去其一角留其三角之小方此卽架之底座耳然後以中柱之下

一頭左右與各底座木之去角頭內亦離二分而分釘之。又以中柱之上頭左右與窄木片各二釘連者取其一片於未連一頭上亦離二分中各分釘之。各尚有一片未連一頭亦於其上離二分另釘銅片各一稍長出此木片頭上一分餘爲雄筭以便與各底座更要有去角一頭內離二分作雌筭以備展架之用。如欲令此架展闊備置寬體譜本可於窄木片各二釘連處再各加銅片如其長闊厚半之者左右各一而其釘之或更以銅片各二亦如窄木片連釘法式相續釘上。尤其推廣合用須知舉一反

三之意則於此中變通製法自能窮致物理盡善矣然凡
 鑽釘連處均宜活動可轉則便收展適用矣以此架豎
 置不置琴前案間對面平視優於按鼓無費俯瞰之勞也

式架展

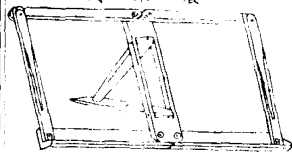

底座二

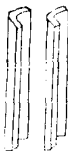

中柱內頭
厚頭薄片



中柱片



銅片三



木窄四片

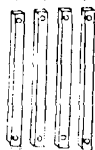

竹荷
銅座



考存琴譜

琴譜之書述作纂輯代不乏人然每多亾失蓋緣此書所集字母但明曲音原無文義可讀非若名人文集見諸詞句一目而知爲絕妙之文羨愛記誦畱傳不沒者也琴曲爲古調知音能幾人卽淡好此藝亦必按譜鼓之習久熟之而後得領其趣味況非盡人所好乎如藏書家僅畱數種以備一類業書市肆爲售甚少故置不多旣非廣傳之書更無翻刻之板因鮮久存致多亾失前代琴譜有見他書載錄其目每以未得讀其書爲悵予生處偏隅鮮所聞

見自學琴卅餘年來，畱心搜求，託友採訪，僅得一十八種。近獲交武林王君吉甫，迪操縵有年，深究管絃音律，喜得同好，出示藏譜廿餘種，過半所同，頗稱愜好。惟乏予所得琴苑、周東岡琴譜二種，今所罕見。又聽真軒琴譜諸聲一種，付抄竝存。以二香琴譜贈予，知爲吳門蔣氏胥江文勳纂輯，載獲各家琴譜四十一種，誠爲富藏。二君生處文物之邦，接交通藝之士，又能好尚古調，肆志搜訪，物愜所好，始有夙緣。鄙意擬集二君各譜曲操，盡付剞劂，以免廣陵之嘆。然如選文本有異同，尚費參考。且此所難，每曲必經

按彈始能別其醇疵須得三五同調竭數年月之心力較訂二百餘曲之音節庶可以成其善本豈得以空言爲易事也哉予惜未見蔣君其人其與王君所藏琴譜共五十餘種茲錄其名目載其曲操俾我同好知所藏聚優於訪求竊揣二君善與人同亦樂廣其傳焉然而數百年往皆爲陳迹後之覽者猶今視簪亦將有感於斯夫

大古遺音五冊伯牙心法三冊

明萬曆己酉金陵楊倫文甫撰

松絃館琴譜一卷

明萬曆甲寅虞山嚴澂天池撰

聽月樓徽言秘旨五冊

國朝順治丁亥尹璉芝仙撰

臥雲樓琴譜八卷

國朝康熙壬寅馬北辰雲亭撰卽自適軒較多羽化秋鴻二曲自注嗣出

誠一堂琴譜六卷琴談二卷

國朝康熙己酉新安程允基寓山撰

大還閣琴譜六卷琴況萬峯指法二卷

國朝康熙癸丑婁東徐猷青山撰

德音堂琴譜十卷

國朝康熙辛未新安汪天策撰

蓼懷堂琴譜全卷

國朝康熙壬午文昌雲志高逸亭撰

五知齋琴譜八卷

國朝康熙辛丑徐俊越干撰

松風閣琴譜全卷抒懷操一卷

國朝康熙丁巳燕山程雄穎撰

春草堂琴譜六卷

國朝乾隆甲子杭州蘇璟琴山撰

琴學內篇二十二冊外篇四冊

國朝乾隆庚午嘉善曹庭棟撰

聽真軒琴譜諧聲六卷 國朝嘉慶庚辰金溪周顯靜菴撰

自遠堂琴譜十二卷 國朝嘉慶壬戌廣陵吳烜士柏撰

峯抱樓琴譜一卷 國朝道光乙酉沈浩夢花撰

二香琴譜十卷 國朝道光癸巳吳門蔣文勳胥江撰

律話上中下三大卷 國朝道光癸巳休寧戴長庚古香撰

以上十七種吳門蔣氏武林王氏浦城祝氏收藏

正文對音捷要琴譜真傳六卷 明萬曆元年延平楊表正撰

大古正音琴經十四卷 明萬曆己酉建溪張大命右衮撰

陽春堂琴譜四卷 明萬曆己酉張大命右衮撰

理性元雅四卷

明萬曆戊午張廷玉汝允撰

文會堂琴譜六卷

明萬曆丙申錢塘胡文煥全菴撰

琴學正聲六卷

國朝上元沈瑄撰

澄鑒堂琴譜二卷指法二卷

國朝康熙丁酉徐常遇晉臣撰

琴學心聲諧譜二卷聽琴詩一卷

國朝康熙甲辰三山莊臻鳳蝶菴撰

研露樓琴譜四卷

國朝乾隆丙戌崔應階撰

以上十種吳門蔣氏武林王氏收藏

洞天琴錄一卷

明趙希鵠撰

古琴疏一卷

明吳郡虞汝弼撰

義軒琴譜二卷

明濟南張一亨撰

西麓堂琴統二十五卷

明嘉靖乙酉歙縣汪芝撰

琴譜正傳六卷

明嘉靖丙午黃獻仲賢撰

太古本旨一卷

明萬曆辛丑灤川申維岱撰

青蓮舫琴雅四卷

明萬曆甲寅雲間林有麟撰

思齊堂琴譜歷苦衷言一卷

明萬曆庚申崇昭王妃鍾氏撰

琴箋一卷

明東海屠隆撰

琴旨一卷

國朝南通川王坦撰

琴翼二卷

國朝鳩江朱繡撰

與古齋琴譜

卷二

考存琴譜

三

黃鐘通用二卷

國朝長白都四德撰

響山堂琴譜一卷指法一卷

國朝五山徐常遇撰

自適軒琴譜折微六卷指法二卷

國朝魯爾撰

尹芝仙琴譜一卷

國朝尹暄撰平湖徐綱齋藏

治心齋琴學練要五卷

國朝長安王善撰

雅樂精義二卷

國朝蔡一能撰

律悟一卷

國朝吳熙撰

琴學迴瀾三卷

國朝魏塘陸臻撰

南悟琴譜一卷

國朝吳郡沈勳撰

春草閒房琴譜一卷

國朝太原王圻撰

以上廿一種吳門蔣氏收藏

梧岡琴譜二卷

明嘉靖丙午黃獻仲賢撰

步虛仙琴譜九卷

明嘉靖丙辰顧挹江撰

琴譜釋疑六卷

國朝康熙壬申魯式和撰

琴譜自得六冊

國朝康熙辛卯伊裔蒿子撰

集古琴譜六冊

國朝乾隆丙戌無名氏撰

青籐軒琴譜一冊

國朝嘉慶丙辰李崑玉峯撰抄本

以上六種武林王氏收藏

正宗八卷

明萬曆丙戌金谿周東岡撰

琴苑廿卷

康熙庚戌曲阜孔興誘起正撰

以上二種武林王氏浦城祝氏收藏

風雲際會

家藏本

岳陽三醉

羽化刪本

屈子天問

又名水仙秋塞吟

渙歌

樵歌

塞上鴻

瀟湘水雲

漢宮秋月

宋玉悲秋

搔首問天

梧葉舞秋風

碧天秋思

滄江夜雨

又名

滄海龍吟

地橋進履

佩蘭

倚蘭

幽蘭

陽春

和陽春

高山流水

關雎

大雅

秋水

又名羽翹神化刪本

平沙落

雁石上流泉

梅花三弄

神遊八極

又名挾

春山聽

杜鵑

鷗鷺忘機

漁樵問答

客窗夜話

夜話作新詩

蘇門

長嘯

陽關三疊

又名春江送別

胡笳

搗衣

一名秋杵吟

欸乃

神游六合

又名驥氣

羽化登仙

禹會塗山

列子御風

莊

周夢蝶

墨子悲絲

屈原問渡

蘇武思君

禹鑿龍

門

卞和泣玉

孔子讀易

洞天春曉

谿山秋月

谿一作箕

秋江夜泊

玉樹迎風

洞

庭秋思

梧桐夜雨

清夜聞鐘

又名泣麟悲鳳

松下觀濤

濤一作泉

漢宮春曉

醉漁唱晚

漁歌刪本

梨雲春思

山中思友

玉

關秋思

秋江晚釣

蘭亭修禊

秋月照茅亭

仙佩臨風 九霄鳴佩 天風環佩 鈞天逸響

孤猿嘯月 雁渡衡陽衡陽一作瀟湘 烏夜啼 雉朝飛 雙鶴

聽泉 鳳翔霄漢 秋鴻 鶴舞洞天 鶴鳴九臯 雲

中笙鶴雲中一作瑤天 黃鶴醉翁 子規叫月 鸞鳳和鳴 鳳

皇來儀 猿鶴雙清 東飛伯勞 鳳來皇

琴書樂道 萬國來朝 八公還童 瑤島問長生

離騷 續離騷 廣寒秋 廣寒游 中秋月 風入松

泛滄浪 江月白 陌上桑 秋水弄 南風暢一名重華

引思 親操 太平奏 樂山隱 安樂窩 蒼生主 空山磬

參同契 魯靈光 廣陵散 一撇金 弔屈原 懷水
仙

白雪 蒼梧怨 湘妃怨 昭君怨 春怨 秋怨 閨

怨 歸來曲 相思曲 栩栩曲 昭君曲 醒心集

古交行

又名雲竹榻

爛柯行 有回行 兵車行 相逢行

魯風 秋聲 頤真 商秋 采真 坐忘 招隱 隱

德 慨古 長清 雙清 九奇 西銘 蓼莪

耕歌 牧歌 楚歌 夏峯歌 扣角歌 南薰歌 浩

浩歌 幽風歌 接輿歌 襄陽歌 敲爻歌 茶歌

龍翔操 獲麟操 續獲麟操 九還操 炎涼操 思

賢操 遯世操 將歸操 三癖操 文玉操 古風操

岐山操 龜山操 拘幽操 越裳操 履霜操

神化引引一曲 風雷引 良宵引 思歸引 懷古引 天

台引 華胥引 崆峒引

靜觀吟 山居吟 春曉吟 桃源吟 樂極吟 古琴

吟 修禊吟 渭濱吟 飛鴻吟 飛鳴吟 凌虛吟

會同吟 朝會吟 膠漆吟 清夜吟 水龍吟 清虛

吟 冲和吟 尋芳吟 澤畔吟 嘉遯吟 夢蝶吟

谷口吟 四樂吟 早朝吟 聽琴吟 聽泉吟 杏壇
吟 聖瑞吟 感懷吟 白雲吟 靜夜吟 習忍吟
太和吟 碧玉吟 白頭吟 斷金吟 耕莘吟 林下
吟 忘機吟 秋壑吟 篝燈吟 據梧吟 芻牧吟
九疑吟 盡善吟

釋談章 鹿鳴章 伐檀章 滕王閣序 桃李園序
赤壁賦 秋聲賦 陋室銘 歸去來辭 飲中八仙

製琴曲要畧

樂曲以音傳神猶之詩文以字明其意義也然字義之繁

累之萬千樂音則止此五二

五正二變之音

而已該乎人事萬物

而無所不備其爲音也出於天籟生於人心凡人之情和平愛慕悲怨憂憤悉觸於心發於聲而卽此五二之音也因音以成樂因樂以感情凡如政事之興廢人身之禍福雷風之震颯雲雨之施行山水之巍峩洋溢草木之幽芳榮謝以及鳥獸昆蟲之飛鳴翔舞一切情狀皆可宣之於樂以傳其神而會其意者焉是以聽風聽水可作霓裳雞唱鶯啼都成曲調琴具十二音律之全三準備清濁之應抑揚高下尤足傳其事物之微妙故奏其曲要能感人心

而動物情也製琴曲之法主先明題神因題而合用某調用音以節成句讀句末應收入某音爲韻而疊之句不盡用韻可叶以生音節優是板拍句讀停頓其節之少息息復起句以接之起句節之首與前句息之末兩音必諧協而無相奪倫如不諧其音而若突起者憤激之所發其音蓋如此句中所用音不論連閒順逆交錯相宣脈綺貫注原無拘執各出心裁以贊助之千變萬化莫非此音雖同題共調同收某音者亦各成音節未嘗雷同其所以然者因神由節定節異則神殊節之以關鍵變通其運用故謂

之節奏此爲製曲所最要在是是必先於前人各曲操畱
心體會其題神用調用音節句收音叶疊接息諧突各汰
爲大綱領又必兼明其綽注吟猱逗撞泛按清濁輕重疾
徐等用以資相濟初隨吾意所用之音節寫出其工尺聲
字以識之或吹或彈或詠歌以試之蓋吹之以管簫竿
笛屬畧
具乎大意彈之以絃備成夫體段又如其音節而詠歌之
始得其神情如是再三聽審或不協或失神則屢易屢改
務使抑揚抗墜至於圓潤盡善而後已全曲節奏始從緩
起漸漸入緊繁聚復踴宕開再作收結所謂始翁從純皦

繹以成之意。又云大曲必須三入慢。緊聚收從卽在其中。琴曲音宜古淡。節宜疏簡。句用疊韻者。非若昆曲纏聲之繁促也。製曲又若臨池行文。能于前人用筆用意。諸法領會日久。自然得之心而應之手焉。苟不竭吾心思。耳力。繼以六律正五音。則所製之曲。抑何古人之得若哉。